

| | | | | | |
|------|-------------|-------|---------|--------|------------|
| 要 | 購買仕様書 | 検査基準書 | 品質管理工程図 | 特別管理部品 | 量産初期安定管理部品 |
| MARK | COLOR | | | | |
| B | Black | | | | |
| W | White | | | | |
| R | Red | | | | |
| L | Blue | | | | |
| G | Green | | | | |
| Y | Yellow | | | | |
| Br | Brown | | | | |
| Lg | Light Green | | | | |
| Sb | Sky blue | | | | |
| O | Orange | | | | |
| P | Pink | | | | |
| Gr | Gray | | | | |
| R/W | Red/White | | | | |

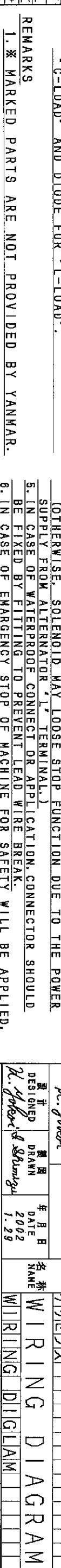
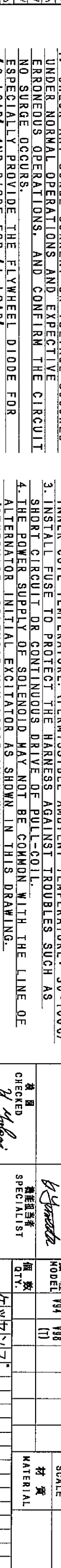
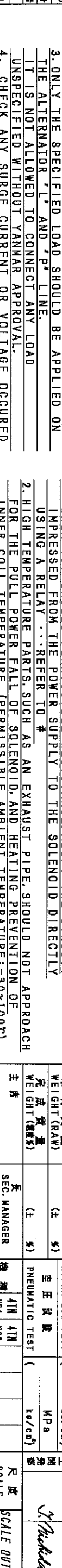
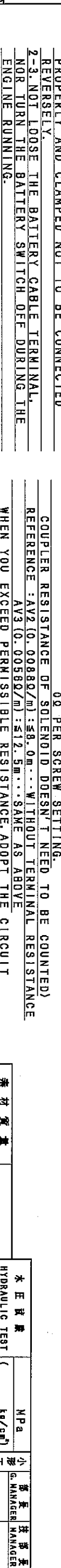
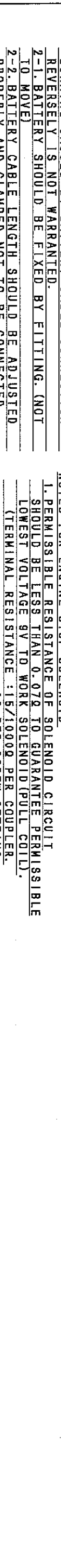
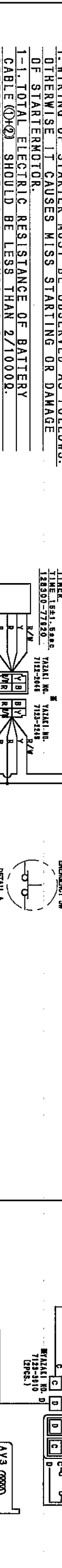
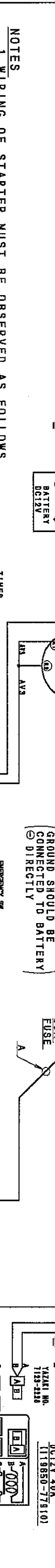
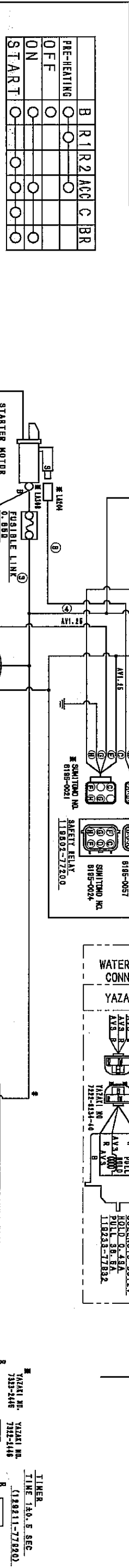

| | | | |
|------------------|---------------------|-------------|------------|
| 設計 DESIGNED | 製図 DRAWN | 年月日 DATE | 名称 NAME |
| 検査 CHECKED | 検査担当者 SPECIALIST | 年月日 DATE | 名称 NAME |
| 主査 SUPERVISOR | 検査担当者 SPECIALIST | 年月日 DATE | 名称 NAME |
| 主任 MANAGER | 検査担当者 SPECIALIST | 年月日 DATE | 名称 NAME |

| | | | |
|------------------|---------------------|-------------|------------|
| 主査 MANAGER | 検査担当者 SPECIALIST | 年月日 DATE | 名称 NAME |
| 主任 MANAGER | 検査担当者 SPECIALIST | 年月日 DATE | 名称 NAME |
| 主査 SUPERVISOR | 検査担当者 SPECIALIST | 年月日 DATE | 名称 NAME |
| 主任 MANAGER | 検査担当者 SPECIALIST | 年月日 DATE | 名称 NAME |

| | | | |
|------------------|---------------------|-------------|------------|
| 主査 SUPERVISOR | 検査担当者 SPECIALIST | 年月日 DATE | 名称 NAME |
| 主任 MANAGER | 検査担当者 SPECIALIST | 年月日 DATE | 名称 NAME |
| 主査 SUPERVISOR | 検査担当者 SPECIALIST | 年月日 DATE | 名称 NAME |
| 主任 MANAGER | 検査担当者 SPECIALIST | 年月日 DATE | 名称 NAME |

| | | | |
|------------------|---------------------|-------------|------------|
| 主査 SUPERVISOR | 検査担当者 SPECIALIST | 年月日 DATE | 名称 NAME |
| 主任 MANAGER | 検査担当者 SPECIALIST | 年月日 DATE | 名称 NAME |
| 主査 SUPERVISOR | 検査担当者 SPECIALIST | 年月日 DATE | 名称 NAME |
| 主任 MANAGER | 検査担当者 SPECIALIST | 年月日 DATE | 名称 NAME |

| | | | |
|------------------|---------------------|-------------|------------|
| 主査 SUPERVISOR | 検査担当者 SPECIALIST | 年月日 DATE | 名称 NAME |
| 主任 MANAGER | 検査担当者 SPECIALIST | 年月日 DATE | 名称 NAME |
| 主査 SUPERVISOR | 検査担当者 SPECIALIST | 年月日 DATE | 名称 NAME |
| 主任 MANAGER | 検査担当者 SPECIALIST | 年月日 DATE | 名称 NAME |

| | | | |
|------------------|---------------------|-------------|------------|
| 主査 SUPERVISOR | 検査担当者 SPECIALIST | 年月日 DATE | 名称 NAME |
| 主任 MANAGER | 検査担当者 SPECIALIST | 年月日 DATE | 名称 NAME |
| 主査 SUPERVISOR | 検査担当者 SPECIALIST | 年月日 DATE | 名称 NAME |
| 主任 MANAGER | 検査担当者 SPECIALIST | 年月日 DATE | 名称 NAME |

| | | | |
|------------------|---------------------|-------------|------------|
| 主査 SUPERVISOR | 検査担当者 SPECIALIST | 年月日 DATE | 名称 NAME |
| 主任 MANAGER | 検査担当者 SPECIALIST | 年月日 DATE | 名称 NAME |
| 主査 SUPERVISOR | 検査担当者 SPECIALIST | 年月日 DATE | 名称 NAME |
| 主任 MANAGER | 検査担当者 SPECIALIST | 年月日 DATE | 名称 NAME |

| | | | |
|------------------|---------------------|-------------|------------|
| 主査 SUPERVISOR | 検査担当者 SPECIALIST | 年月日 DATE | 名称 NAME |
| 主任 MANAGER | 検査担当者 SPECIALIST | 年月日 DATE | 名称 NAME |
| 主査 SUPERVISOR | 検査担当者 SPECIALIST | 年月日 DATE | 名称 NAME |
| 主任 MANAGER | 検査担当者 SPECIALIST | 年月日 DATE | 名称 NAME |

| | | | |
|------------------|---------------------|-------------|------------|
| 主査 SUPERVISOR | 検査担当者 SPECIALIST | 年月日 DATE | 名称 NAME |
| 主任 MANAGER | 検査担当者 SPECIALIST | 年月日 DATE | 名称 NAME |
| 主査 SUPERVISOR | 検査担当者 SPECIALIST | 年月日 DATE | 名称 NAME |
| 主任 MANAGER | 検査担当者 SPECIALIST | 年月日 DATE | 名称 NAME |

| | | | |
|------------------|---------------------|-------------|------------|
| 主査 SUPERVISOR | 検査担当者 SPECIALIST | 年月日 DATE | 名称 NAME |
| 主任 MANAGER | 検査担当者 SPECIALIST | 年月日 DATE | 名称 NAME |
| 主査 SUPERVISOR | 検査担当者 SPECIALIST | 年月日 DATE | 名称 NAME |
| 主任 MANAGER | 検査担当者 SPECIALIST | 年月日 DATE | 名称 NAME |

| | | | |
|------------------|---------------------|-------------|------------|
| 主査 SUPERVISOR | 検査担当者 SPECIALIST | 年月日 DATE | 名称 NAME |
| 主任 MANAGER | 検査担当者 SPECIALIST | 年月日 DATE | 名称 NAME |
| 主査 SUPERVISOR | 検査担当者 SPECIALIST | 年月日 DATE | 名称 NAME |
| 主任 MANAGER | 検査担当者 SPECIALIST | 年月日 DATE | 名称 NAME |

| | | | |
|------------------|---------------------|-------------|------------|
| 主査 SUPERVISOR | 検査担当者 SPECIALIST | 年月日 DATE | 名称 NAME |
| 主任 MANAGER | 検査担当者 SPECIALIST | 年月日 DATE | 名称 NAME |
| 主査 SUPERVISOR | 検査担当者 SPECIALIST | 年月日 DATE | 名称 NAME |
| 主任 MANAGER | 検査担当者 SPECIALIST | 年月日 DATE | 名称 NAME |

| | | | |
|------------------|---------------------|-------------|------------|
| 主査 SUPERVISOR | 検査担当者 SPECIALIST | 年月日 DATE | 名称 NAME |
| 主任 MANAGER | 検査担当者 SPECIALIST | 年月日 DATE | 名称 NAME |
| 主査 SUPERVISOR | 検査担当者 SPECIALIST | 年月日 DATE | 名称 NAME |
| 主任 MANAGER | 検査担当者 SPECIALIST | 年月日 DATE | 名称 NAME |

| | | | |
|------------------|---------------------|-------------|------------|
| 主査 SUPERVISOR | 検査担当者 SPECIALIST | 年月日 DATE | 名称 NAME |
| 主任 MANAGER | 検査担当者 SPECIALIST | 年月日 DATE | 名称 NAME |
| 主査 SUPERVISOR | 検査担当者 SPECIALIST | 年月日 DATE | 名称 NAME |
| 主任 MANAGER | 検査担当者 SPECIALIST | 年月日 DATE | 名称 NAME |

| | | | |
|------------------|---------------------|-------------|------------|
| 主査 SUPERVISOR | 検査担当者 SPECIALIST | 年月日 DATE | 名称 NAME |
| 主任 MANAGER | 検査担当者 SPECIALIST | 年月日 DATE | 名称 NAME |
| 主査 SUPERVISOR | 検査担当者 SPECIALIST | 年月日 DATE | 名称 NAME |
| 主任 MANAGER | 検査担当者 SPECIALIST | 年月日 DATE | 名称 NAME |

| | | | |
|------------------|---------------------|-------------|------------|
| 主査 SUPERVISOR | 検査担当者 SPECIALIST | 年月日 DATE | 名称 NAME |
| 主任 MANAGER | 検査担当者 SPECIALIST | 年月日 DATE | 名称 NAME |
| 主査 SUPERVISOR | 検査担当者 SPECIALIST | 年月日 DATE | 名称 NAME |
| 主任 MANAGER | 検査担当者 SPECIALIST | 年月日 DATE | 名称 NAME |

| | | | |
|------------------|---------------------|-------------|------------|
| 主査 SUPERVISOR | 検査担当者 SPECIALIST | 年月日 DATE | 名称 NAME |
| 主任 MANAGER | 検査担当者 SPECIALIST | 年月日 DATE | 名称 NAME |
| 主査 SUPERVISOR | 検査担当者 SPECIALIST | 年月日 DATE | 名称 NAME |
| 主任 MANAGER | 検査担当者 SPECIALIST | 年月日 DATE | 名称 NAME |

| | | | |
|------------------|---------------------|-------------|------------|
| 主査 SUPERVISOR | 検査担当者 SPECIALIST | 年月日 DATE | 名称 NAME |
| 主任 MANAGER | 検査担当者 SPECIALIST | 年月日 DATE | 名称 NAME |
| 主査 SUPERVISOR | 検査担当者 SPECIALIST | 年月日 DATE | 名称 NAME |
| 主任 MANAGER | 検査担当者 SPECIALIST | 年月日 DATE | 名称 NAME |

| | | | |
|------------------|---------------------|-------------|------------|
| 主査 SUPERVISOR | 検査担当者 SPECIALIST | 年月日 DATE | 名称 NAME |
| 主任 MANAGER | 検査担当者 SPECIALIST | 年月日 DATE | 名称 NAME |
| 主査 SUPERVISOR | 検査担当者 SPECIALIST | 年月日 DATE | 名称 NAME |
| 主任 MANAGER | 検査担当者 SPECIALIST | 年月日 DATE | 名称 NAME |

| | | | |
|------------------|---------------------|-------------|------------|
| 主査 SUPERVISOR | 検査担当者 SPECIALIST | 年月日 DATE | 名称 NAME |
| 主任 MANAGER | 検査担当者 SPECIALIST | 年月日 DATE | 名称 NAME |
| 主査 SUPERVISOR | 検査担当者 SPECIALIST | 年月日 DATE | 名称 NAME |
| 主任 MANAGER | 検査担当者 SPECIALIST | 年月日 DATE | 名称 NAME |

| | | | |
|------------------|---------------------|-------------|------------|
| 主査 SUPERVISOR | 検査担当者 SPECIALIST | 年月日 DATE | 名称 NAME |
| 主任 MANAGER | 検査担当者 SPECIALIST | 年月日 DATE | 名称 NAME |
| 主査 SUPERVISOR | 検査担当者 SPECIALIST | 年月日 DATE | 名称 NAME |
| 主任 MANAGER | 検査担当者 SPECIALIST | 年月日 DATE | 名称 NAME |

| | | | |
|------------------|---------------------|-------------|------------|
| 主査 SUPERVISOR | 検査担当者 SPECIALIST | 年月日 DATE | 名称 NAME |
| 主任 MANAGER | 検査担当者 SPECIALIST | 年月日 DATE | 名称 NAME |
| 主査 SUPERVISOR | 検査担当者 SPECIALIST | 年月日 DATE | 名称 NAME |
| 主任 MANAGER | 検査担当者 SPECIALIST | 年月日 DATE | 名称 NAME |

| | | | |
|------------------|---------------------|-------------|------------|
| 主査 SUPERVISOR | 検査担当者 SPECIALIST | 年月日 DATE | 名称 NAME |
| 主任 MANAGER | 検査担当者 SPECIALIST | 年月日 DATE | 名称 NAME |
| 主査 SUPERVISOR | 検査担当者 SPECIALIST | 年月日 DATE | 名称 NAME |
| 主任 MANAGER | 検査担当者 SPECIALIST | 年月日 DATE | 名称 NAME |

| | | | |
|------------------|---------------------|-------------|------------|
| 主査 SUPERVISOR | 検査担当者 SPECIALIST | 年月日 DATE | 名称 NAME |
| 主任 MANAGER | 検査担当者 SPECIALIST | 年月日 DATE | 名称 NAME |
| 主査 SUPERVISOR | 検査担当者 SPECIALIST | 年月日 DATE | 名称 NAME |
| 主任 MANAGER | 検査担当者 SPECIALIST | 年月日 DATE | 名称 NAME |

| | | | |
|------------------|---------------------|-------------|------------|
| 主査 SUPERVISOR | 検査担当者 SPECIALIST | 年月日 DATE | 名称 NAME |
| 主任 MANAGER | 検査担当者 SPECIALIST | 年月日 DATE | 名称 NAME |
| 主査 SUPERVISOR | 検査担当者 SPECIALIST | 年月日 DATE | 名称 NAME |
| 主任 MANAGER | 検査担当者 SPECIALIST | 年月日 DATE | 名称 NAME |

| | | | |
|------------------|---------------------|-------------|------------|
| 主査 SUPERVISOR | 検査担当者 SPECIALIST | 年月日 DATE | 名称 NAME |
| 主任 MANAGER | 検査担当者 SPECIALIST | 年月日 DATE | 名称 NAME |
| 主査 SUPERVISOR | 検査担当者 SPECIALIST | 年月日 DATE | 名称 NAME |
| 主任 MANAGER | 検査担当者 SPECIALIST | 年月日 DATE | 名称 NAME |

| | | | |
|------------------|---------------------|-------------|------------|
| 主査 SUPERVISOR | 検査担当者 SPECIALIST | 年月日 DATE | 名称 NAME |
| 主任 MANAGER | 検査担当者 SPECIALIST | 年月日 DATE | 名称 NAME |
| 主査 SUPERVISOR | 検査担当者 SPECIALIST | 年月日 DATE | 名称 NAME |
| 主任 MANAGER | 検査担当者 SPECIALIST | 年月日 DATE | 名称 NAME |

| | | | |
|------------------|---------------------|-------------|------------|
| 主査 SUPERVISOR | 検査担当者 SPECIALIST | 年月日 DATE | 名称 NAME |
| 主任 MANAGER | 検査担当者 SPECIALIST | 年月日 DATE | 名称 NAME |
| 主査 SUPERVISOR | 検査担当者 SPECIALIST | 年月日 DATE | 名称 NAME |
| 主任 MANAGER | 検査担当者 SPECIALIST | 年月日 DATE | 名称 NAME |

| | | | |
|------------------|---------------------|-------------|------------|
| 主査 SUPERVISOR | 検査担当者 SPECIALIST | 年月日 DATE | 名称 NAME |
| 主任 MANAGER | 検査担当者 SPECIALIST | 年月日 DATE | 名称 NAME |
| 主査 SUPERVISOR | 検査担当者 SPECIALIST | 年月日 DATE | 名称 NAME |
| 主任 MANAGER | 検査担当者 SPECIALIST | 年月日 DATE | 名称 NAME |

| | | | |
|------------------|---------------------|-------------|------------|
| 主査 SUPERVISOR | 検査担当者 SPECIALIST | 年月日 DATE | 名称 NAME |
| 主任 MANAGER | 検査担当者 SPECIALIST | 年月日 DATE | 名称 NAME |
| 主査 SUPERVISOR | 検査担当者 SPECIALIST | 年月日 DATE | 名称 NAME |
| 主任 MANAGER | 検査担当者 SPECIALIST | 年月日 DATE | 名称 NAME |

| | | | |
|------------------|---------------------|-------------|------------|
| 主査 SUPERVISOR | 検査担当者 SPECIALIST | 年月日 DATE | 名称 NAME |
| 主任 MANAGER | 検査担当者 SPECIALIST | 年月日 DATE | 名称 NAME |
| 主査 SUPERVISOR | 検査担当者 SPECIALIST | 年月日 DATE | 名称 NAME |
| 主任 MANAGER | 検査担当者 SPECIALIST | 年月日 DATE | 名称 NAME |

| | | | |
|------------------|---------------------|-------------|------------|
| 主査 SUPERVISOR | 検査担当者 SPECIALIST | 年月日 DATE | 名称 NAME |
| 主任 MANAGER | 検査担当者 SPECIALIST | 年月日 DATE | 名称 NAME |
| 主査 SUPERVISOR | 検査担当者 SPECIALIST | 年月日 DATE | 名称 NAME |
| 主任 MANAGER | 検査担当者 SPECIALIST | 年月日 DATE | 名称 NAME |

| | | | |
|------------------|---------------------|-------------|------------|
| 主査 SUPERVISOR | 検査担当者 SPECIALIST | 年月日 DATE | 名称 NAME |
| 主任 MANAGER | 検査担当者 SPECIALIST | 年月日 DATE | 名称 NAME |
| 主査 SUPERVISOR | 検査担当者 SPECIALIST | 年月日 DATE | 名称 NAME |
| 主任 MANAGER | 検査担当者 SPECIALIST | 年月日 DATE | 名称 NAME |

| | | | |
|------------------|---------------------|-------------|------------|
| 主査 SUPERVISOR | 検査担当者 SPECIALIST | 年月日 DATE | 名称 NAME |
| 主任 MANAGER | 検査担当者 SPECIALIST | 年月日 DATE | 名称 NAME |
| 主査 SUPERVISOR | 検査担当者 SPECIALIST | 年月日 DATE | 名称 NAME |
| 主任 MANAGER | 検査担当者 SPECIALIST | 年月日 DATE | 名称 NAME |

| | | | |
|------------------|---------------------|-------------|------------|
| 主査 SUPERVISOR | 検査担当者 SPECIALIST | 年月日 DATE | 名称 NAME |
| 主任 MANAGER | 検査担当者 SPECIALIST | 年月日 DATE | 名称 NAME |
| 主査 SUPERVISOR | 検査担当者 SPECIALIST | 年月日 DATE | 名称 NAME |
| 主任 MANAGER | 検査担当者 SPECIALIST | 年月日 DATE | 名称 NAME |

| | | | |
|------------------|---------------------|-------------|------------|
| 主査 SUPERVISOR | 検査担当者 SPECIALIST | 年月日 DATE | 名称 NAME |
| 主任 MANAGER | 検査担当者 SPECIALIST | 年月日 DATE | 名称 NAME |
| 主査 SUPERVISOR | 検査担当者 SPECIALIST | 年月日 DATE | 名称 NAME |
| 主任 MANAGER | 検査担当者 SPECIALIST | 年月日 DATE | 名称 NAME |

| | | | |
|------------------|---------------------|-------------|------------|
| 主査 SUPERVISOR | 検査担当者 SPECIALIST | 年月日 DATE | 名称 NAME |
| 主任 MANAGER | 検査担当者 SPECIALIST | 年月日 DATE | 名称 NAME |
| 主査 SUPERVISOR | 検査担当者 SPECIALIST | 年月日 DATE | 名称 NAME |
| 主任 MANAGER | 検査担当者 SPECIALIST | 年月日 DATE | 名称 NAME |

| | | | |
|------------------|---------------------|-------------|------------|
| 主査 SUPERVISOR | 検査担当者 SPECIALIST | 年月日 DATE | 名称 NAME |
| 主任 MANAGER | 検査担当者 SPECIALIST | 年月日 DATE | 名称 NAME |
| 主査 SUPERVISOR | 検査担当者 SPECIALIST | 年月日 DATE | 名称 NAME |
| 主任 MANAGER | 検査担当者 SPECIALIST | 年月日 DATE | 名称 NAME |

形状寸法コード

G.I. CODE M

真円度・円筒度八、半径法

3-φ5^{+0.12} SPRING PIN HOLES
DEPTH 7

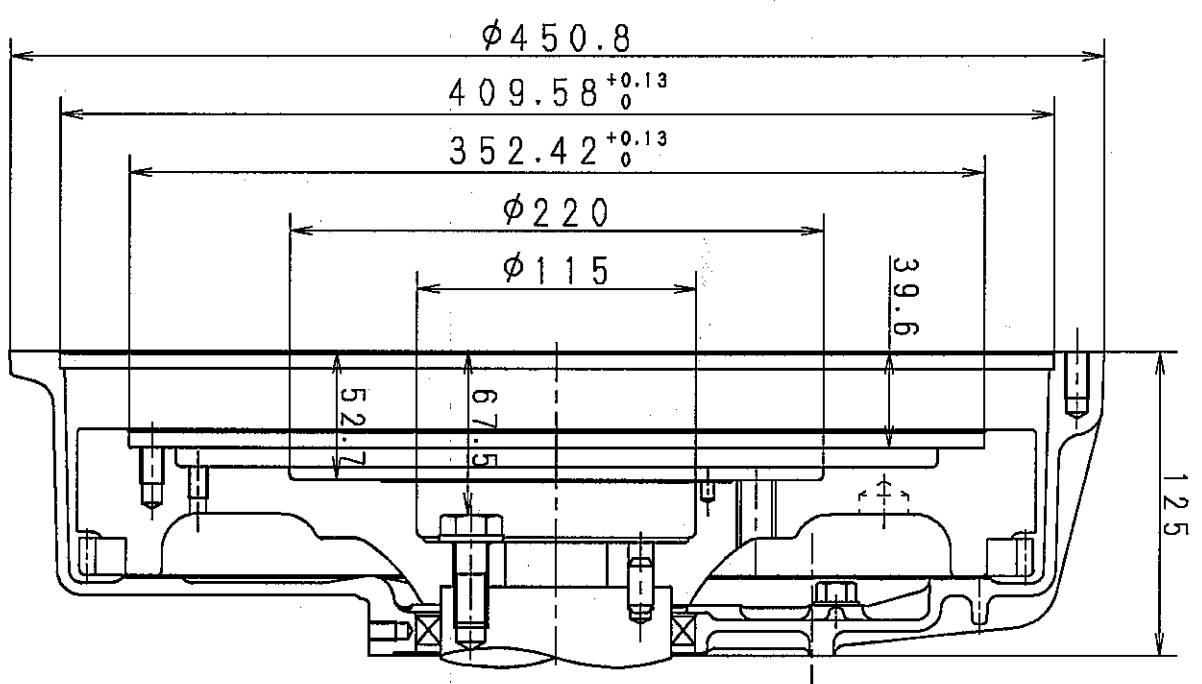
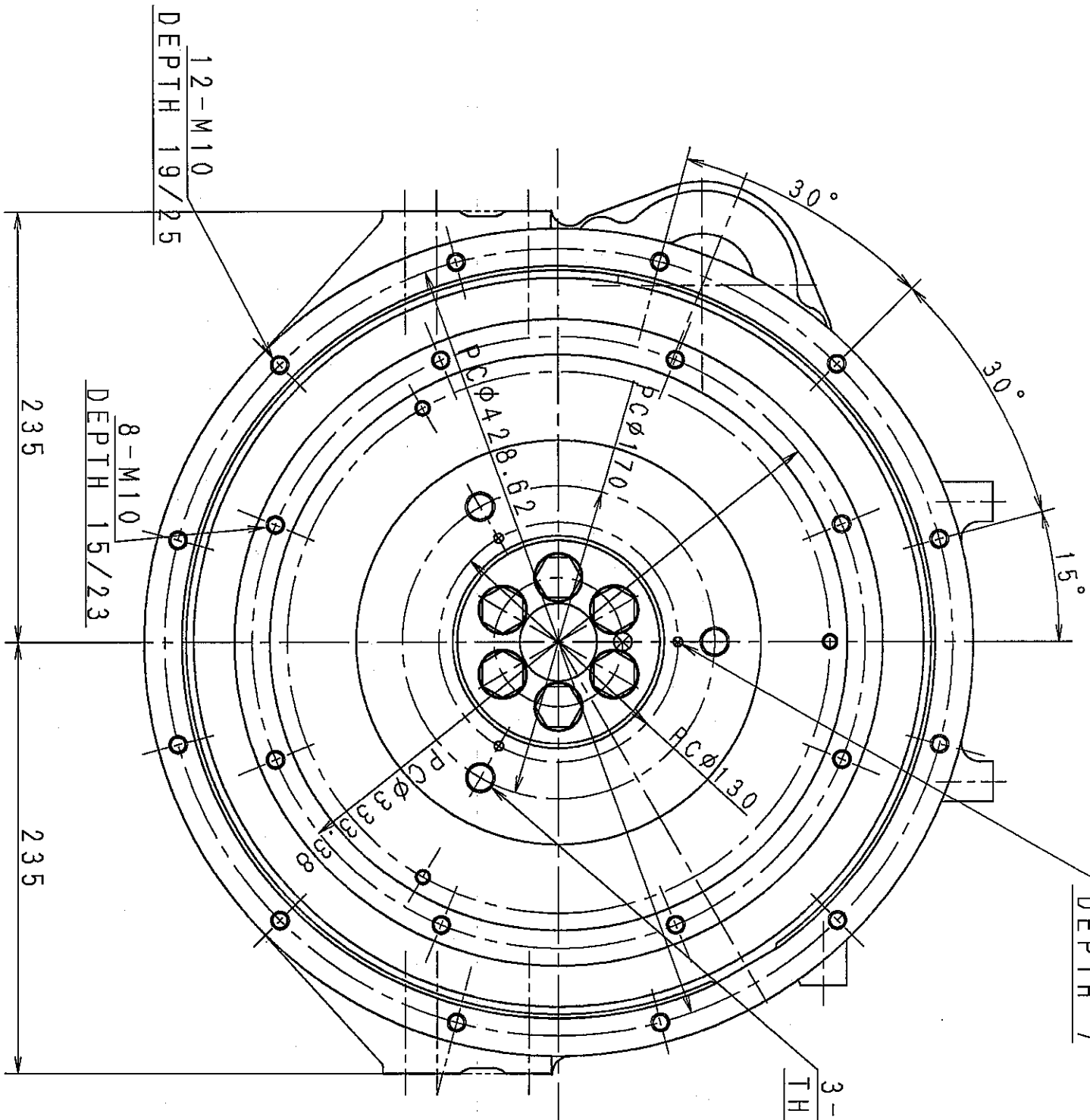

MODEL: 4TNE94/98
4TNV94L/98 (T)

| | |
|-------------------|--------------|
| FLY WHEEL HOUSING | 129915-01810 |
| FLY WHEEL CMP | 129920-21580 |
| FLY WHEEL | 129920-21410 |
| Ring Gear | 127410-21480 |

| | | |
|------|----|----|
| 重要度 | 種類 | 記号 |
| 種類 | 記号 | |
| 真円度 | ○ | |
| 円筒度 | ○ | |
| 平行度 | ∥ | |
| 面形状 | ∩ | |
| 傾斜度 | ∠ | |
| 位置度 | ⊕ | |
| 同軸度 | ⊙ | |
| 対称度 | ≡ | |
| 円筒度 | ∩ | |
| 位置公差 | ∩ | |
| 形状公差 | ∩ | |

| | |
|--------------|------------|
| 素材質量 | (注 別) |
| 完成質量 | (注 別) |
| 重量(概算) | (注 別) |
| SEC. MANAGER | |
| CHECKED | SPECIALIST |
| DESIGNED | DRAWN |
| DATE | |

| | |
|--------------------------------|--------------------------|
| REV. 1 (04.3.3) | ADD TNV D1 (YDSTX-04025) |
| CAREER | |
| YANMAR DIESEL ENGINE CO., LTD. | ENGINE DEVELOPMENT DEPT. |

| | | |
|------------------|--------------------|-----|
| 水圧試験 | MPa | 1/3 |
| HYDRAULIC TEST | kg/cm ² | |
| 空気試験 | MPa | |
| PNEUMATIC TEST | kg/cm ² | |
| THE TNY | MODEL | |
| 数量 | 1 | |
| 直結部詳細図 (SAE # 3) | CODING DIMENSIONS | |
| 3-R | Rev. 1 | |
| CODE | Z3-29915-0500 | |
| 図面番号 | A3 | |
| 図面形式 | (B) | |